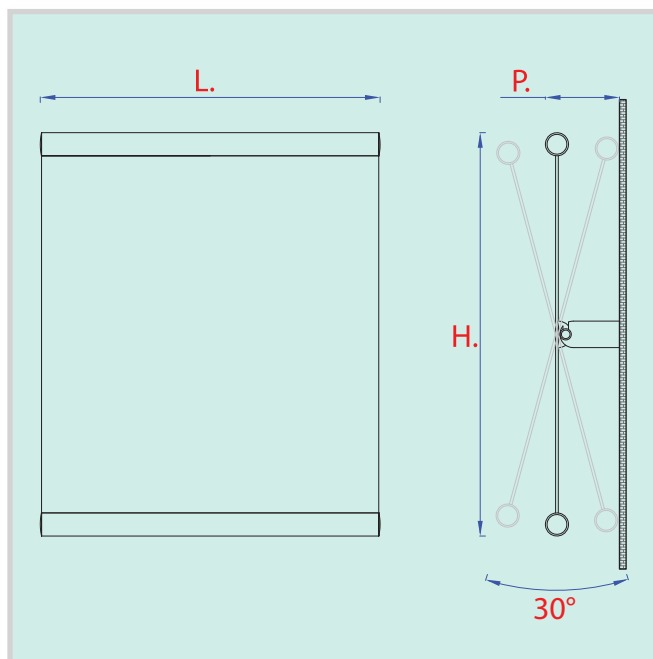
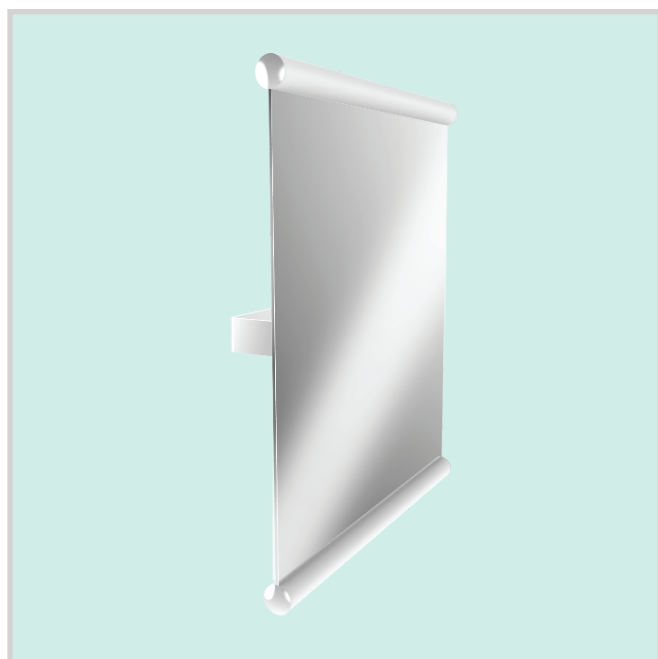

SO6050P

SPECCHIO ORIENTABILE

**DESCRIZIONE**

Specchio orientabile con vetro antinfortunistico, spessore 4 mm.
Bordi superiore ed inferiore con protezione tubolare in Polimeri al Biossido di Titanio e tappi cromati.
Profili laterali smussati.
Supporto d'inclinazione in acciaio verniciato con polveri epossidiche.
Pellicola posteriore antifrantumazione.
Fissaggio a muro tramite viti e tasselli in dotazione.
Non richiede manutenzione ed è di facile pulizia, anche con prodotti detergenti.

MISURE

Misura standard H. 610 x L. 510 x P. 130 mm. - altre misure su richiesta

COLORE

Colore standard supporto e tubi di protezione bianco.

CERTIFICAZIONI

Certificazione Qualità ISO 9001:2015 rilasciata dal TÜV Italia S.r.l.
Certificazione al fuoco "Classe 1" rilasciata dal Ministero dell'Interno Italiano.
Vetro di sicurezza spessore 4 millimetri MIROX SAFE.
Certificazione attestante l'assenza di crescita batterica rilasciata da CSI gruppo IMQ.
Dichiarazione dell'Ufficio qualità, attestante il non utilizzo di Cadmio e/o metalli pesanti.
Dichiarazione dell'Ufficio qualità, attestante la biocompatibilità e riciclabilità.

La MPS si riserva la facoltà di apportare tutte le modifiche ritenute necessarie al miglioramento dei prodotti senza darne preavviso.